

Generador Bielle. Mod. 1F08

5

Los componentes internos.

LISTA DE COMPONENTES 1F08

POSICION CODIGO DESCRIPCION

1		Caldera Inox
2	7070159	Racor
3	7500506	Presotato
4	7070015	Interruptor
5	7070158	Manómetro con sonda
6	7070231	Portafusible
	7070329	Fusible 16 A
7	7070070	Resistencia 900 W.
7		Resistencia 1300 W.
8	7070071	Junta resistencia
9		Grifo de purga 1/4"
10	7070133	Base enchufe llme
11	7070157	Timbre
12	7070060	Termostato sonda
13	7070325	Termostato rearme 145°
	7070099	Tapón caldera 3/8"M con valv.

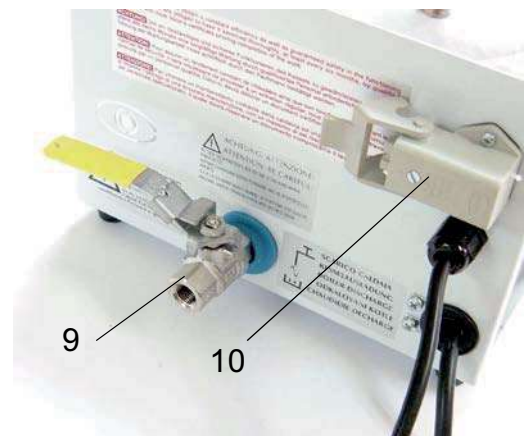
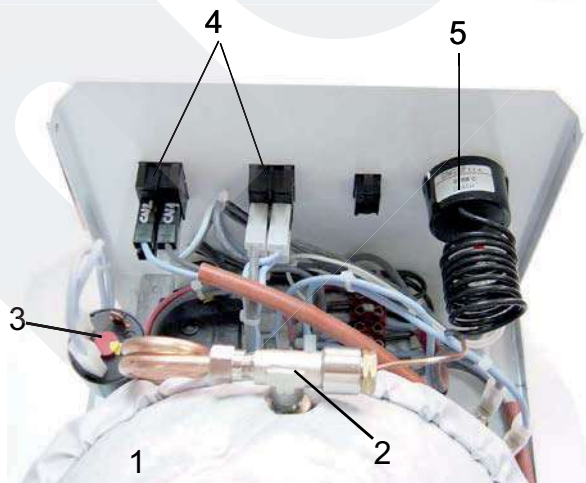
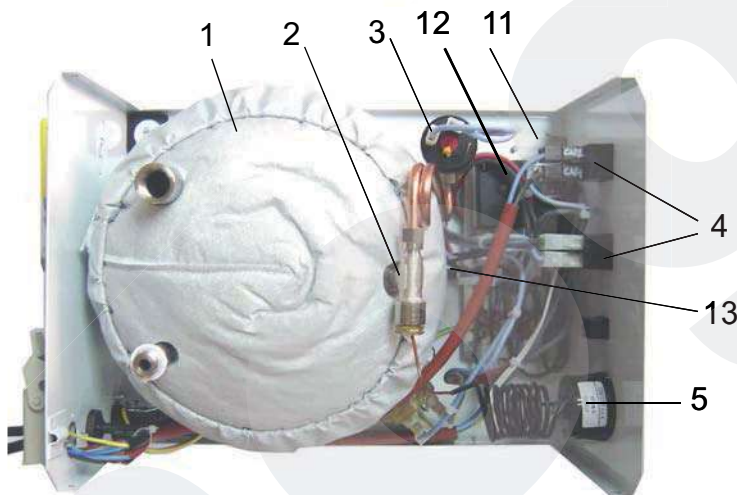
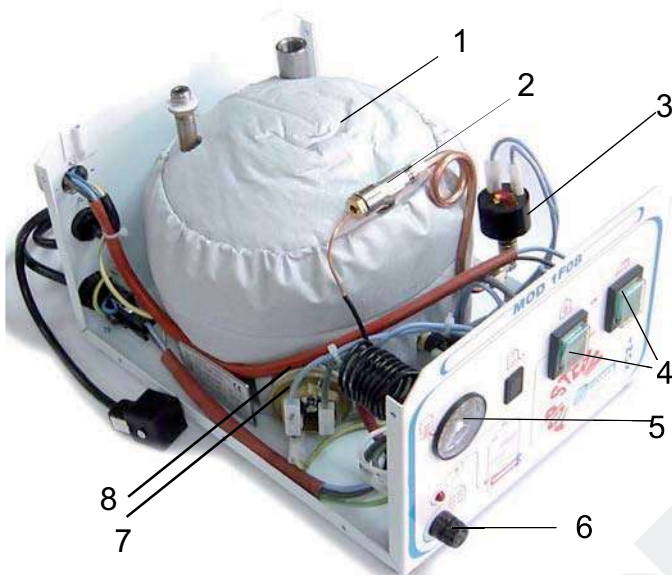

Generador Bielle. Mod. 1F08

6

El panel de mandos.

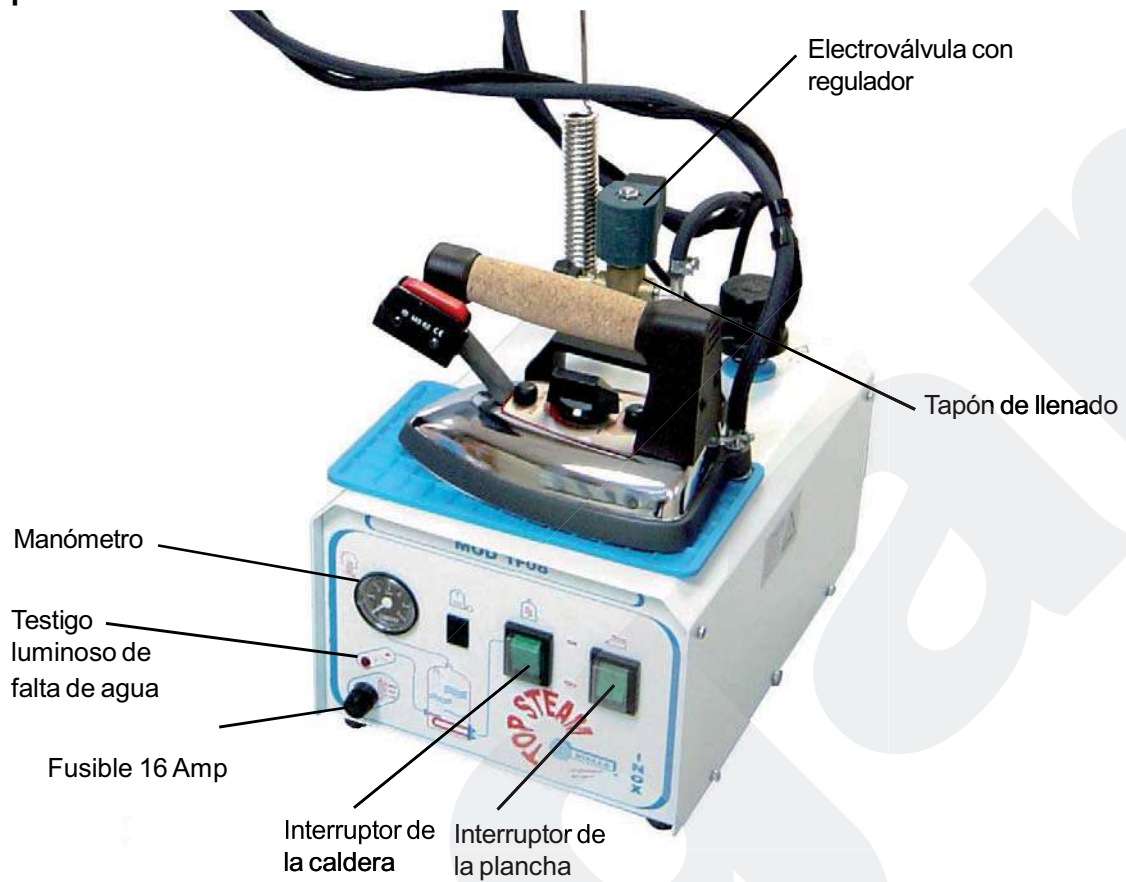

Emplazamiento

Se puede colocar sobre una mesa de planchado, sobre un carrito opcional (Fig. 1)

El generador lleva dos agujeros laterales para poder colgarlo en una mesa Bielle de la serie 1A19. (Fig 2)



Generador Bielle. Mod. 1F08

7

Esquema eléctrico.

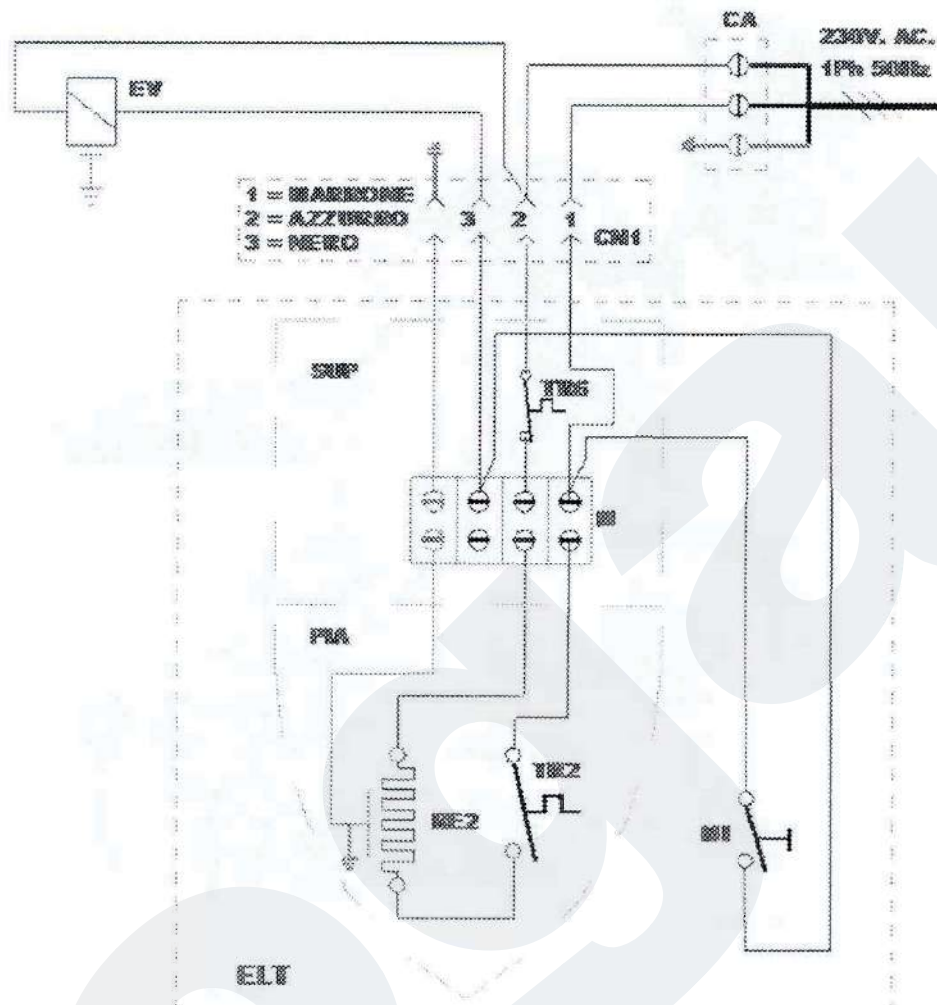

ESQUEMA ELECTRICO

POSICION DESCRIPCION

ELT	PLANCHA
RE2	RESISTENCIA DE LA PLANCHA
EV	ELECTROVALVULA
M	MICRORRUPTOR DE LA PLANCHA
TR2	TERMOSTATO 210°
TR6	FUSIBLE TERMICO 144°
CN1	CONEXION DE LA PLANCHA
CA	ENCHUFE DE ALIMENTACION

Generador Bielle. Mod. 1F08

DESPIECE

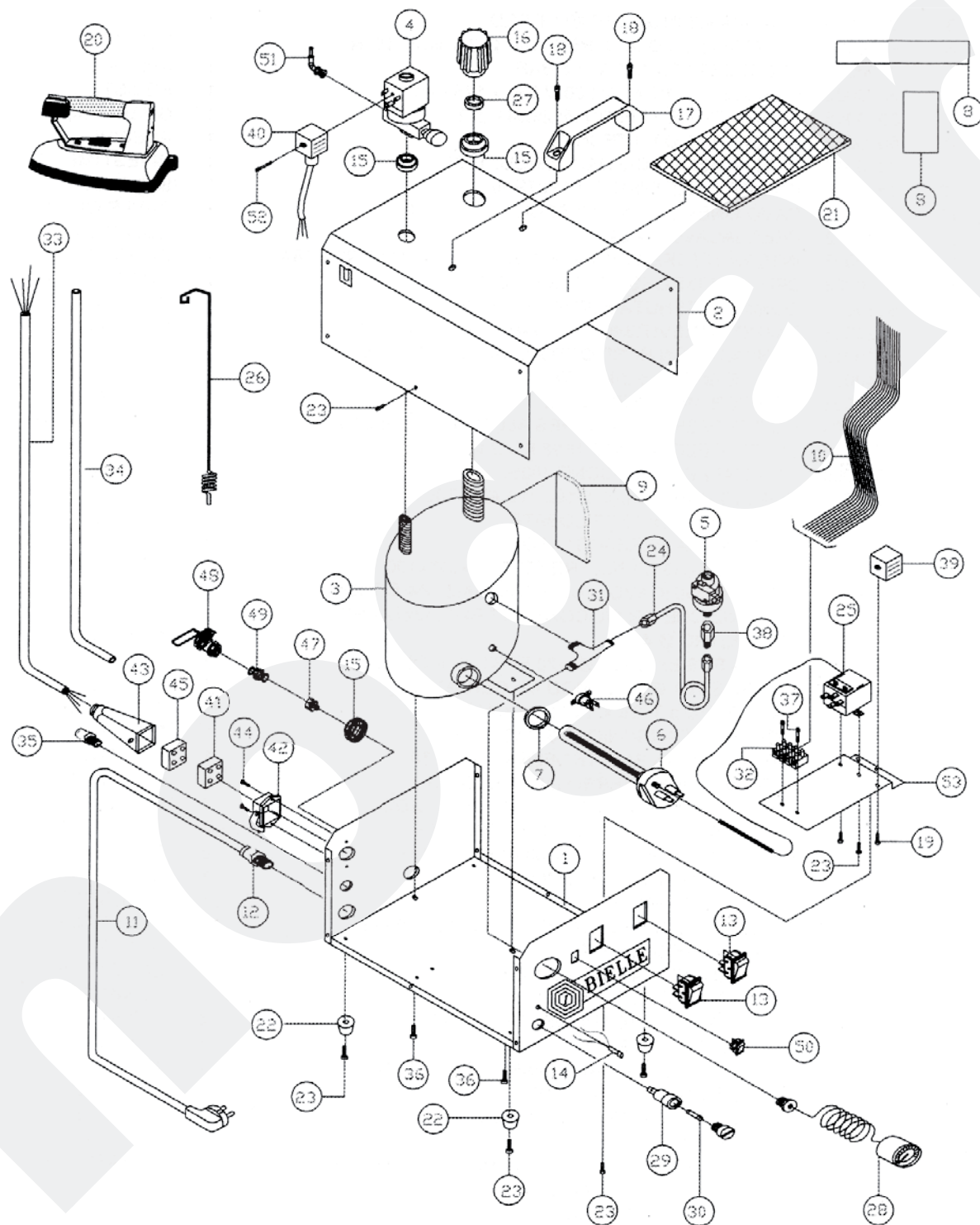

Plancha Lemm Mod. L5 "Europa"

9

Componentes

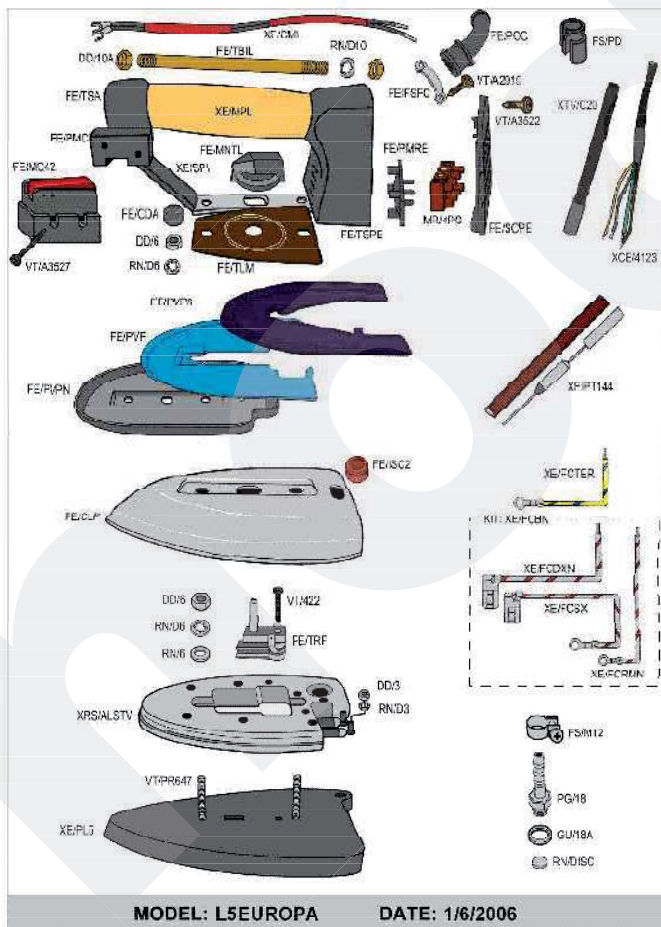

POSICION	CODIGO HT	DESCRIPCIÓN
DD/10A		Tuerca
FE/TBIL		Pasador Mango Corcho
XE/CML		Cable del Microrruptor
RN/D10		Arandela Estriada
FE/PCC	4814	Pasacables
FS/PD	6554	Abrazadera cable con tubo
FE/FSFC		Brida
VT/A2919		
FE/TSA		
FE/PMC		
XE/MPL		
FE/MNTL		
XE/SPI		
FE/MC42		Microrruptor
VT/A3527		
FE/CDA		
DD/6		Tuerca
RN/D6		Arandela Esñada
FE/TML		
FE/TSPE		
FE/PMRE		Soporte regleta
MR/4PG		Regleta conexiones
FE/SCPE		Tapeta trasera
VT/A3522		
XTV/C20	4190	Tubo Vapor Goma
XCE/4123	4090	Cable Eléctrico 4 conduct.
FE/PVP6		Desviador Vapor
FE/PVP		Desviador Vapor
FE/PVPN		Desviador Vapor
XE/PT144	4836	Termofusible 144°
FE/CLP		
FE/ISC2	4818	Goma pasacables
XE/FCTER		Conexión eléctrica
KIT:XE/FCBN	4830	Conexiones eléctricas. kit 3
XE/FCDXN		Conexión eléctrica
XE/FCSX		Conexión eléctrica
XE/FCRMN		Conexión eléctrica
DD/6		Tuerca
RN/D6		Arandela Estañada
RN/6		Arandela
VT/422	4832	Tornillo del Termostato
FE/TRF	4128	Termostato
XRS/ALSTV		Resistencia 900 W
DD/3		Tuerca
RN/D3		Arandela Estriada
VT/PR647		Tornillo
XE/PL5		Base Plancha Lemm
FS/M12		Abrazadera 10/11
PG/18		Espiga
GU/18A		Junta